

7

hrana skrinky

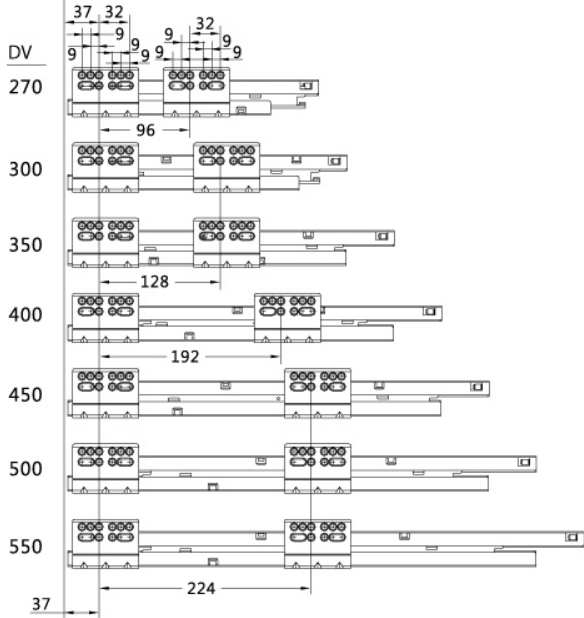

8

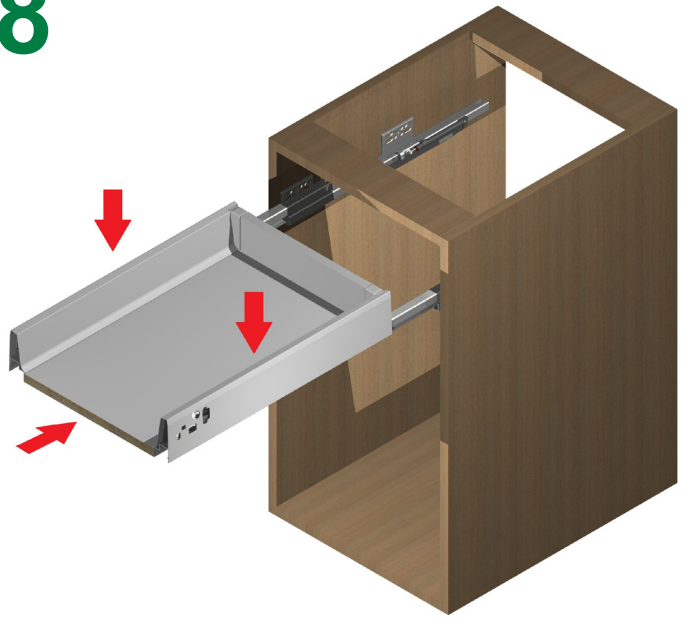

9

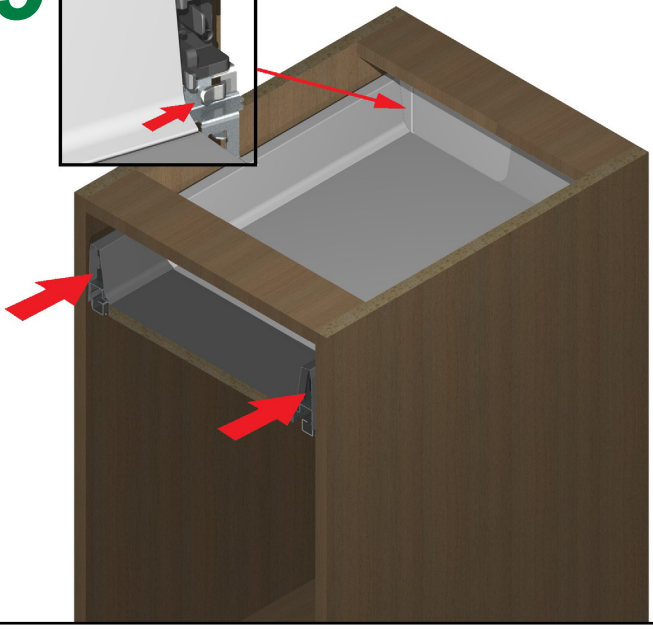
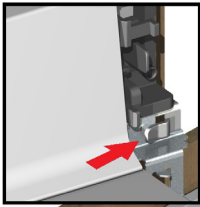

10

$$H1 = A + Z + 47,5$$

$$H2 = X + 47,5, \dots \text{ atd'}$$

$$C = B + 15,5$$

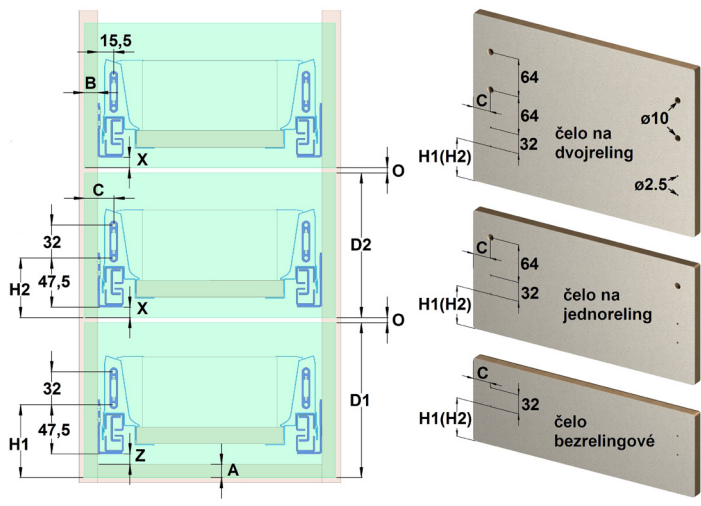

11

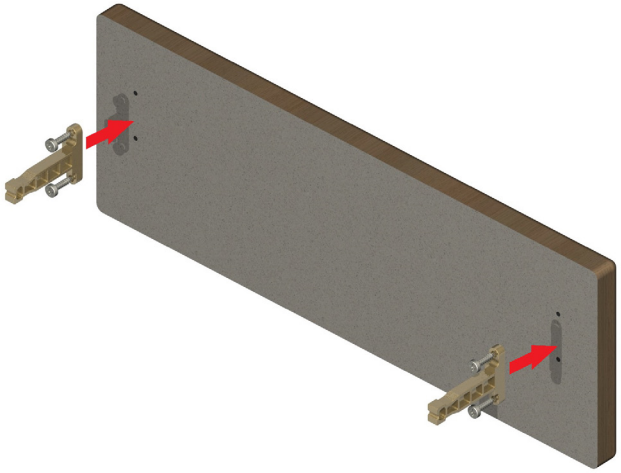

12

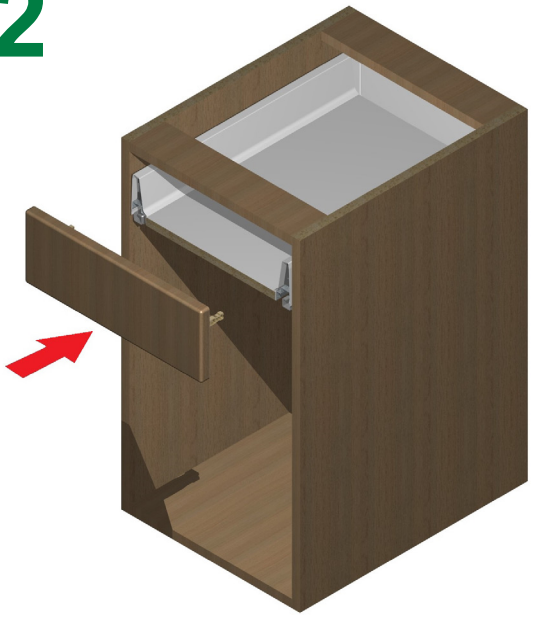

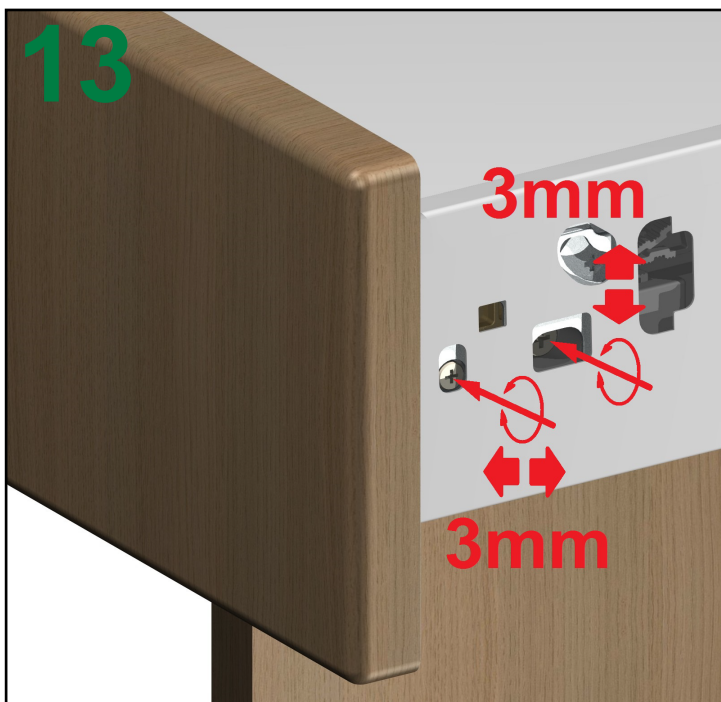

1. obrázok - Napíšeme dná a zadné čelá zásuviek z bielej alebo sivej drevotriesky hrúbky 16 mm.
2. obrázok - Na práznu krabicu z EVOboxu položíme dno montovanej zásuvky.
3. obrázok - Na dno zásuvky naložíme pravú a ľavú bočnicu tak, že zalícujeme predok bočníc s predom dna, potom kladivom zaklepeme do dna zásuvky jazýčky bočníc označených na obrázku šípku „2“. Zaklepanie jazýčkov je dôležité pre správne prisunutie bočníc ku dnu. Potom predvrtáme otvory \varnothing 2,5 pre upevňovacie skrutky a nakoniec bočnice priskrutkujeme o dno zásuvky.
4. obrázok - Pretočíme dno s namontovanými bočnicami o 180° smerom k sebe a do bočníc nacvakneme zadné uchytenia.
5. obrázok - Do zadného čela predvrtáme otvory \varnothing 2,5 pre upevňovacie skrutky podľa znázornených rozmerov na obrázku a druhu montovanej zásuvky, zasunieme ho medzi zadné uchytenia a priskrutkujeme.
6. a 7. obrázok - Na bočné stojky zásuvkovej skrinky namontujeme vodiace lišty podľa rozmerov uvedených na obrázkoch. Pre výpočet výšky umiestnenia vodiacich lišt platí: $H1=A+B+Z+44$, $H2=D1+A-H1+O+X+44$, $H3=D2+O$,...atď.
8. obrázok - Zo skrinky vysunieme vodiace lišty, položíme na ne zmontovanú zásuvku bez čela a zásuvku zasunieme do skrinky.
9. obrázok - Pre správne ustavenie zásuvky treba ešte dlaňou zatlačiť na pravú a potom na ľavú bočnicu, aby sa zaistovacie jazýčky správne nasunuli na bočnice. Pri každom zatlačení by malo byť počuť cvaknutie.
10. obrázok - Do predných čiel predvrtáme otvory \varnothing 2,5 pre upevnenie predných uchytení, pričom platí: $H1=A+Z+47,5$, $H2=X+47,5$,... atď., $C=B+15,5$. Do čiel pre zásuvky s relingami ešte navrtáme otvory \varnothing 10 do hĺbky 12mm.
11. obrázok - Na predné čelo priskrutkujeme predné uchytenia.
12. obrázok - Predné čelo nasadíme na zásuvku.
13. obrázok - Horizontálne aj vertikálne nastavenie je v rozsahu 3mm a jednotlivé nastavovacie skrutky sú na obrázku označené šípkami. Po nastavení zásuviek naložíme krytky.
14. obrázok - Pre vybranie zásuvky mimo skrinku postupujeme nasledovne. Zložíme krytky, odoberieme predné čelo krížovým skrutkovačom PZ2 alebo PH2 tak, že pootočíme odist'ovaciu skrutku na pravej bočnici v smere a na ľavej bočnici proti smeru hodinových ručičiek. Potom na oboch bočniciach ukazovákmi potiahneme odist'ovacie páčky smerom hore a po úplnom vysunutí zásuvky zo skrinky miernym trhnutím k sebe odoberieme zásuvku z vodiacich lišt. Spätnú inštaláciu zásuvky vykonáme podľa obrázkov 8,9 a 12 a spätne nasadíme krytky.